

Technische Daten Festplateau2 für VW Crafter 50/55

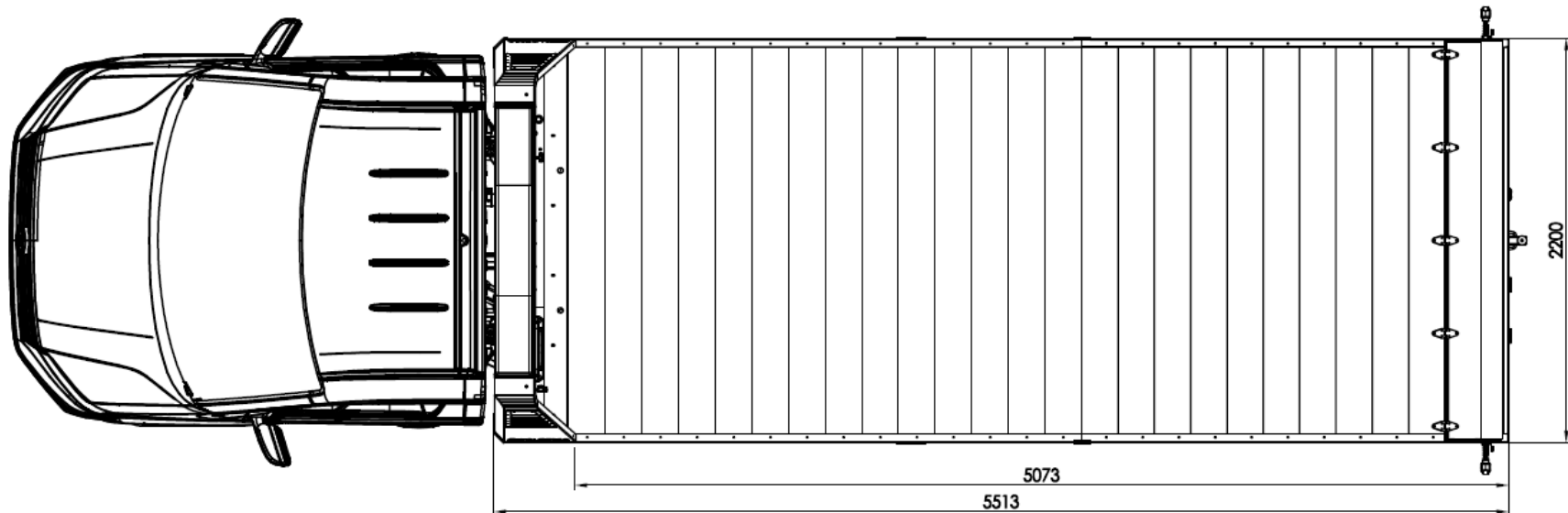

Abmessungen.....	2
Technische Daten Crafter 50	3
Pflichtausstattung Grundfahrgestell Crafter 50	3
Technische Daten Crafter 55	4
Pflichtausstattung Grundfahrgestell Crafter 55	4

Abmessungen Einzelkabine

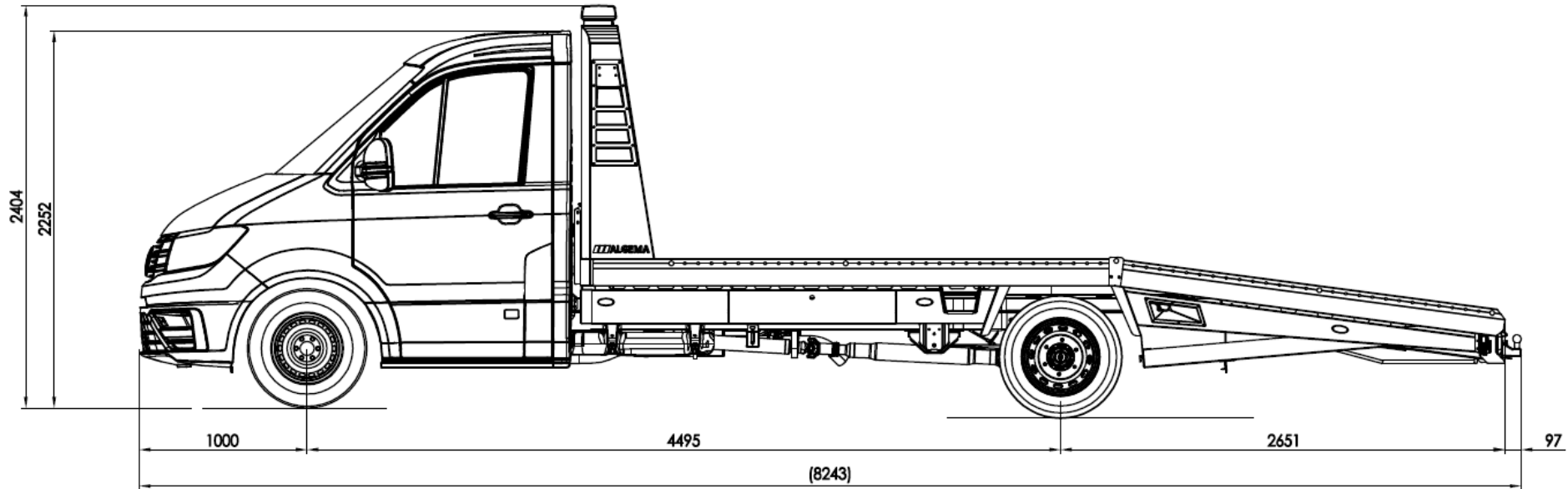

Spezifikationen Fahrgestell Crafter 50

Umbau Festplateau2 (CC557011)

Kabine	Motor	Schadstoffklasse	Antrieb	Getriebe	Leistung [kW (PS)]	Übersetzung	Zul. Achsl. 1	Zul. Achsl. 2	zGG	Masse Fahrbereit	Nutzlast	Anhängelast	zGG	Bereifung	ESP	Bemerkung
A1	Einzel	2,0 l	Heck	Hand	120 (163)	4,70	2.200	3.500	5.000	2.820	2.180	3.500	8.000	205/75 R16C	●	
A2	Einzel	2,0 l	Heck	Autom.	120 (163)	4,70	2.200	3.500	5.000	2.850	2.150	3.500	8.000	205/75 R16C	●	

Zielbahnhof Fahrgestell: Anlieferungscode **00621**, (Eder GmbH Tuntenhasuen)

Mindestausstattung bei Einzelkabine und unbedingt mitzubestellen:

Code	Beschreibung	Bemerkungen
Lang	Radstand 4.490 mm	Notwendig wegen Aufbau
	Variante Crafter 50 (Zwillingsbereifung)	
1D7	Vorbereitung Anhängervorrichtung	Wichtig wegen höchstmöglichen zZGG
NY4	Vliesbatterie (92 Ah, 520 A) und stärkerer Generator (250 A)	Klimaanlage (KH6 od. ZK2) notwendig
8FH	Zweitbatterie Zyklenfest mit Trennrelais	Wegen Winde und Elektroversorgung
9NI	Digitaler Tachograf	
IS5	Elektrische Klemmleiste und Funktionssteuergerät	
KA8	Rückfahrkamera-Vorbereitung	Wegen GSR 2 ab benötigt Juli 2024
QR9	Verkehrszeichenerkennung	Wegen GSR 2 ab benötigt Juli 2024
BR5	Totwinkelwarnung rechts und Anfahrwarnung	Wegen GSR 2 ab benötigt Juli 2024
8SY	Vorbereitung für Rückleuchten mit verlängerter Leitung (Leitungslänge +1,5 m)	
7X0	Ohne Einparkhilfen	
7H1	Höchstgeschwindigkeit auf max.90km/h	
ZB2	Bügelaußenspiegel	Aufbaubreite 2.160 – 2.400 mm
6S3	Positionsluchten auf dem Dach	Notwendig für Fahrzeuge > 2,1 m Breite
8F1	Seitliche Markierungsleuchten	Notwendig bei Fahrzeuge mit Länge > 6 m
2NC	2 Unterlegkeile	Notwendig bei N2 Fahrzeuge
2A7	Transportmodus deaktiviert	

Empfohlene Zusatzausstattung Einzelkabine:

Code	Beschreibung	Bemerkungen
ZR8	Reserverad	inkl. Wagenheber, Bordwerkzeug
ZHF	Heckfenster m. Innenspiegel	
3TP	Schwingsitz links	
3SS	Beifahrerdoppelsitzbank	
VG1	Ganzjahresreifen	

Zusatzausstattung die nicht mitbestellt werden dürfen bei Einzelkabine:

Code	Beschreibung	Bemerkungen
8SW	Vorbereitung für LED-Rückleuchten	
8SX	Vorbereitung für LED-Rückleuchten mit verlängerter Leitung (Leitungslänge +1,5 m)	

Fahrwerksvarianten:

Luftfederung – FF558190
- Umrüstung von Blattfederung auf Vollluftfederung
- Für niedrige Ladehöhe und Auffahrwinkel
- VB Airsuspension
- Gewicht ca. 15 kg

Spezifikationen Fahrgestell Crafter 55

Umbau Festplateau2 (CC557011)

Kabine	Motor	Schadstoffklasse	Antrieb	Getriebe	Leistung [kW (PS)]	Übersetzung	Zul. Achsl. 1	Zul. Achsl. 2	zGG	Masse Fahrbereit	Nutzlast	Anhängelast	zGG	Bereifung	ESP	Bemerkung
A1	Einzel	2,0 l	Heck	Hand	120 (163)	4,70	2.200	4.000	5.500	2.820	2.680	3.500	8.000	205/70 R17C	●	
A2	Einzel	2,0 l	Heck	Autom.	120 (163)	4,70	2.200	4.000	5.500	2.850	2.650	3.500	8.000	205/70 R17C	●	

Zielbahnhof Fahrgestell: Anlieferungscode **00621**, (Eder GmbH Tuntenhasuen)

Mindestausstattung bei Einzelkabine und unbedingt mitzubestellen:

Code	Beschreibung	Bemerkungen
Lang	Radstand 4.490 mm	Notwendig wegen Aufbau
	Variante Crafter 50 (Zwillingsbereifung)	
1D7	Vorbereitung Anhängervorrichtung	Wichtig wegen höchstmöglichen zZGG
NY4	Vliesbatterie (92 Ah, 520 A) und stärkerer Generator (250 A)	Klimaanlage (KH6 od. ZK2) notwendig
8FH	Zweitbatterie Zyklenfest mit Trennrelais	Wegen Winde und Elektroversorgung
9NI	Digitaler Tachograf	
IS5	Elektrische Klemmleiste und Funktionssteuergerät	
KA8	Rückfahrkamera-Vorbereitung	Wegen GSR 2 ab benötigt Juli 2024
QR9	Verkehrszeichenerkennung	Wegen GSR 2 ab benötigt Juli 2024
BR5	Totwinkelwarnung rechts und Anfahrwarnung	Wegen GSR 2 ab benötigt Juli 2024
8SY	Vorbereitung für Rückleuchten mit verlängerter Leitung (Leitungslänge +1,5 m)	
7X0	Ohne Einparkhilfen	
7H1	Höchstgeschwindigkeit auf max.90km/h	
ZB2	Bügelaußenspiegel	Aufbaubreite 2.160 – 2.400 mm
6S3	Positionslampen auf dem Dach	Notwendig für Fahrzeuge > 2,1 m Breite
8F1	Seitliche Markierungsleuchten	Notwendig bei Fahrzeugen mit Länge > 6 m
2NC	2 Unterlegkeile	Notwendig bei N2 Fahrzeugen
2A7	Transportmodus deaktiviert	

Empfohlene Zusatzausstattung Einzelkabine:

Code	Beschreibung	Bemerkungen
ZR8	Reserverad	inkl. Wagenheber, Bordwerkzeug
ZHF	Heckfenster m. Innenspiegel	
3TP	Schwingsitz links	
3SS	Beifahrerdoppelsitzbank	
VG1	Ganzjahresreifen	

Zusatzausstattung die nicht mitbestellt werden dürfen bei Einzelkabine:

Code	Beschreibung	Bemerkungen
8SW	Vorbereitung für LED-Rückleuchten	
8SX	Vorbereitung für LED-Rückleuchten mit verlängerter Leitung (Leitungslänge +1,5 m)	

Fahrwerksvarianten:

Luftfederung – FF558190
- Umrüstung von Blattfederung auf Vollluftfederung
- Für niedrige Ladehöhe und Auffahrwinkel
- VB Airsuspension
- Gewicht ca. 15 kg