

Technische Daten Festplateau2 für Mercedes Sprinter 5t/5,5t

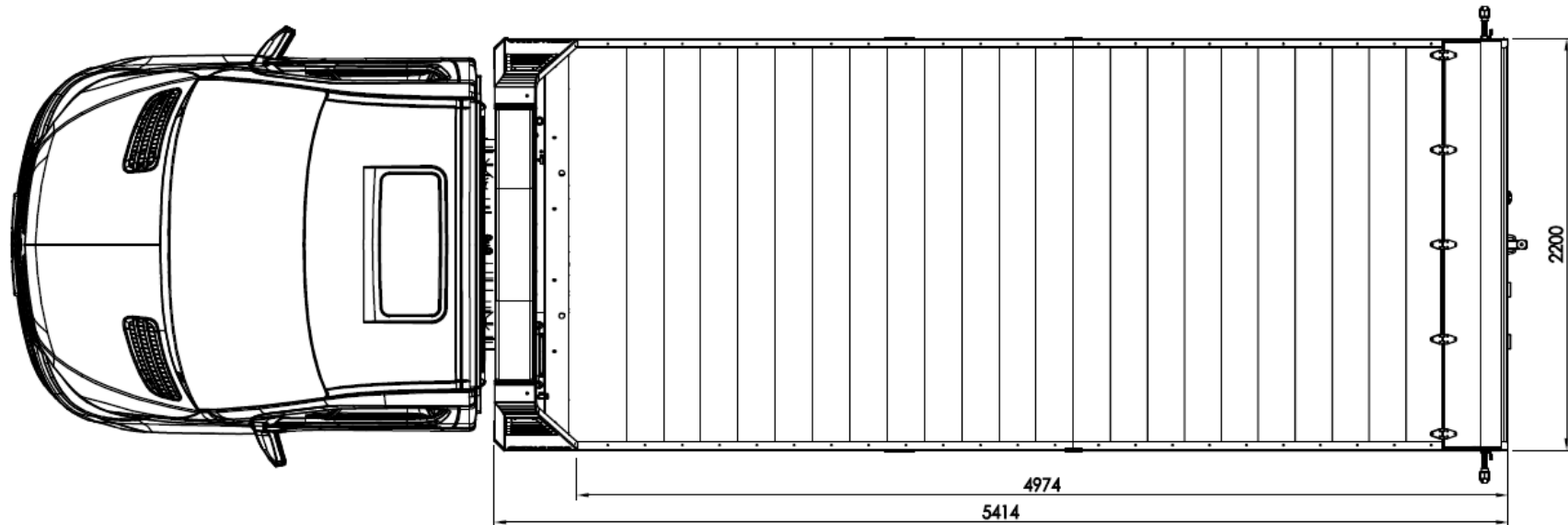

Abmessungen.....2
Technische Daten Sprinter 5/5,5t3
Pflichtausstattung Grundfahrgestell Sprinter 5/5,5t .3-4

Abmessungen Einzelkabine

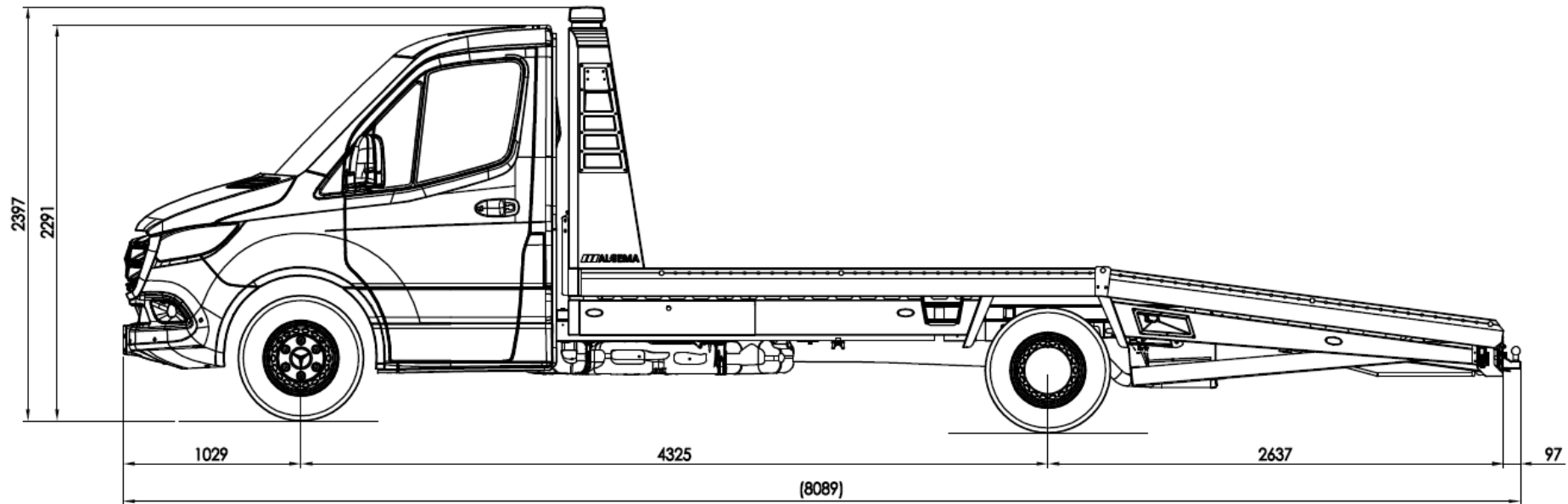

Spezifikationen Fahrgestell Sprinter 5,0t

Umbau Festplateau (CC558185)

	Kabine	Motor	Schadstoffklasse	Antrieb	Getriebe	Leistung [kW (PS)]	Übersetzung	Zul. Achsl. 1	Zul. Achsl. 2	zGG	Masse Fahrbereit	Nutzlast	Anhängelast	zZGG	Bereifung	ESP	Bemerkung
A1	Einzel	517 CDI	EU VI	Heck	Hand	125 (170)	-	2.000	3.500	5.000	2.880	2.120	3.500	7.000	205/75 R16C	●	Gewichtsvariante X5G
A2	Einzel	517 CDI	EU VI	Heck	Autom.	125 (170)	-	2.000	3.500	5.000	2.900	2.100	3.500	7.000	205/75 R16C	●	Gewichtsvariante X5G
A3	Einzel	519 CDI	EU VI	Heck	Hand	140 (190)	4,727	2.000	3.500	5.000	2.900	2.100	3.500	8.000	205/75 R16C	●	Gewichtsvariante X5G
A4	Einzel	519 CDI	EU VI	Heck	Autom.	140 (190)	-	2.000	3.500	5.000	2.920	2.080	3.500	7.000	205/75 R16C	●	Gewichtsvariante X5G
B1	Einzel	517 CDI	EU VI	Heck	Hand	125 (170)	-	2.100	3.600	5.500	2.880	2.120	3.500	7.000	205/75 R16C	●	Gewichtsvariante XL4
B2	Einzel	517 CDI	EU VI	Heck	Autom.	120 (170)	-	2.100	3.600	5.500	2.900	2.100	3.500	7.000	205/75 R16C	●	Gewichtsvariante XL4
B3	Einzel	519 CDI	EU VI	Heck	Hand	140 (190)	4,727	2.100	3.600	5.500	2.900	2.100	3.500	8.000	205/75 R16C	●	Gewichtsvariante XL4
B4	Einzel	519 CDI	EU VI	Heck	Autom.	140 (190)	-	2.100	3.600	5.500	2.920	2.080	3.500	7.000	205/75 R16C	●	Gewichtsvariante XL4
C1	Einzel	519 CDI	EU VI	Allrad	Autom.	140 (190)	-	2.100	3.600	5.500	-	-	3.500	7.000	205/75 R16C	●	Gewichtsvariante XL4

Zielbahnhof Fahrgestell: Anlieferungscode 293 / 04891, Eder GmbH

Mindestausstattung bei Einzelkabine und unbedingt mitzubestellen:

Code	Beschreibung	Bemerkungen
R3	4.325 mm	Notwendig für Umbau
X5G	Variante 5t	
MP6	Motorausführung EURO VI	
A50	Vorderachse mit erhöhter Traglast	Notwendig für höchstmöglichstes zZGG
CB8	Stabilisierungsstufe II	Erhöhte Wankstabilisierung mit erhöhter Aufbaudämpfung
B01	Fahrzeugausführung Hochlast	
XP6	Lastzuggesamtgewicht 8,0t	Nur 519 CDI Handschaltgetriebe Beinhaltet, E43 Anhängersteckdose QA8 Anhängerkupplung 2,8/3t M60 Generator 14V, 250A
EK1	Klemmleiste	
ED4	Vliesbatterie (92 Ah)	
M60	Generator 14V; 250A	
E2I ww. E2M	Zusatzbatterie Innenraum (Beifahrersitzkasten – Kapazität 92Ah) Zusatzbatterie Motorraum (Kapazität 70Ah)	Bestellt automatisch E36
E36	Trennrelais bei Batterie	
QA3	Vorbereitung Anhängelast 3.500 kg	Wenn XP6 nicht möglich
E43	Anhängersteckdose	
JD6	Intelligenter Tachograf EU	
MD4	Höchstgeschwindigkeitsbegrenzung auf max. 90 km/h	
BA3	Aktiver Brems-Assistent	

JB4	Aktiver Spurhalteassistent	
JA8	Seitenwind-Assistent	
JS2	Intelligenter Geschwindigkeits-Assistent	
JF7	Anfahrinformatiions-Assistent	
JT7	Abbiege-Assistent	
JW8	ATTENTION ASSIST	
J1V	Vorrüstung Totwinkel-Assistent Aufbauhersteller	
LA1	Fernlicht-Assistent	
LA2	Fahrlichtassistent	
RY2	Reifendrucküberwachung an VA u. HA, drahtlos	
FR7	Vorrüstung Elektrik Rückfahrhilfe	
L07	Umrissleuchten	Notwendig bei Fahrzeuge mit Breite > 2,1 m
Y26	2 Unterlegkeile	Notwendig bei N2 Fahrzeuge
E3J	Vorrüstung Schalterfeld	
LB1	seitliche Markierungsleuchten	
XX4	Änderungsjahr G4-II	
Z2N	Zulassung N2	

Empfohlene Zusatzausstattung Einzelkabine:

Code	Beschreibung	Bemerkungen
R87	Reserverad	inkl. Wagenheber, Bordwerkzeug
R60	Reserveradhalter provisorisch	
J52	Anzeige Motorölstand bei Kaltstart	
F35	Rückwandfenster	
F61	Innenspiegel	
SB3	Schwingsitz, Fahrerseite	
S23	Beifahrersitz Zweisitzer	
RM0	Ganzjahresreifen	

Zusatzausstattung die nicht mitbestellt werden dürfen bei Einzelkabine:

Code	Beschreibung	Bemerkungen

Fahrwerksvarianten:

Luftfederung FP2 MB – FF558191
- Umrüstung von Blattfederung auf Vollluftfederung
- Für niedrige Ladehöhe und Auffahrwinkel
- VB Airsuspension
- Gewicht ca. 15 kg