

## Technische Daten Blitzlader2 für Volkswagen Crafter 35

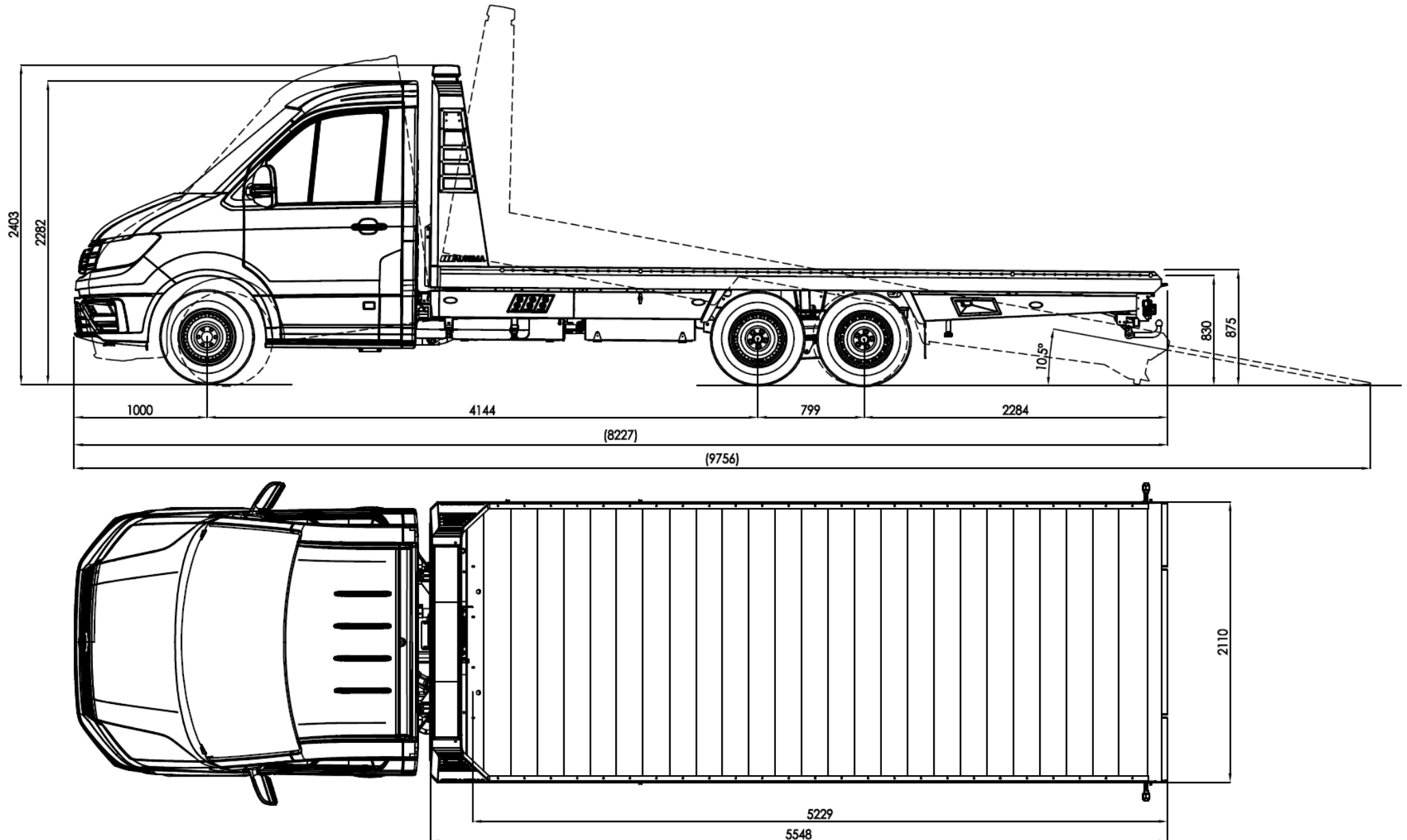

Abmessungen.....	2 + 3
Technische Daten .....	4
Pflichtausstattung Grundfahrzeug .....	4
Bremsen und Fahrgestell .....	5

## Abmessungen Einzelkabine



## Abmessungen Doppelkabine

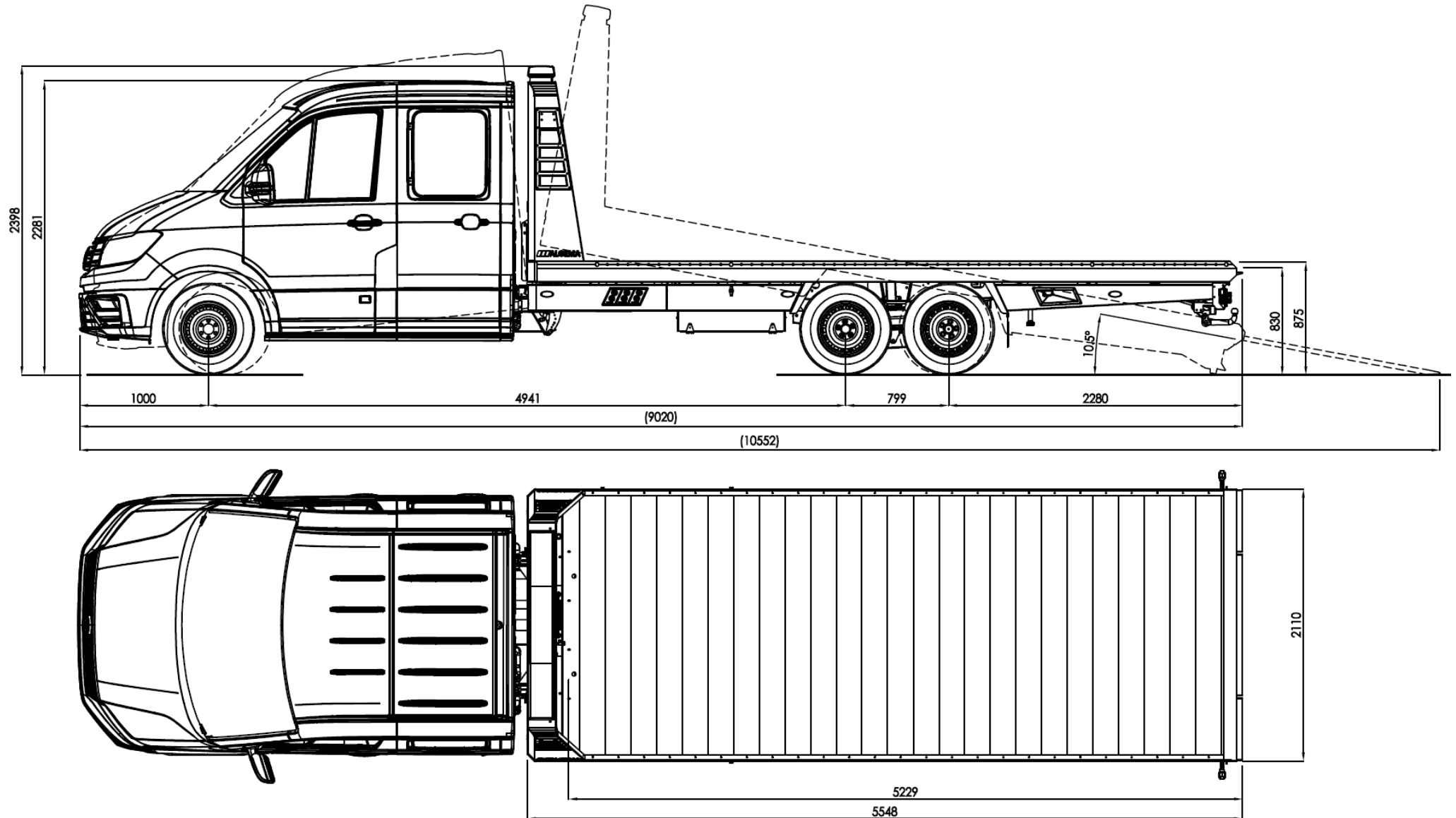

## Spezifikationen Fahrgestell Crafter 35

## Umbau Blitzlader2 Luftfederung (DDAL0002)

	Kabine	Motor	Schadstoffklasse	Antrieb	Getriebe	Leistung [kW (PS)]	Übersetzung	Zul. Achsl. 1	Zul. Achsl. 2	Zul. Achsl. 3	zGG	Masse Fahr-bereit	Nutz-last	Anhän-gelast	zZGG	Bereifung	ESP	Bemerkung
A1	Einzel	2,0l TDI	EU VI	Heck	Hand	103 (140)	3,917	2.100	2.380	2.000	6.300	2.879	3.421	3.000	6.500	235/65 R16C	●	
A3	Einzel	2,0l TDI	EU VI	Heck	Hand	120 (160)	3,917	2.100	2.380	2.000	6.300	2.888	3.412	3.000	7.000	235/65 R16C	●	
A4	Einzel	2,0l TDI	EU VI	Heck	Autom.	120 (160)	4,70	2.100	2.380	2.000	6.300	2.919	3.381	3.000	7.000	235/65 R16C	●	
A4	Doppel	2,0l TDI	EU VI	Heck	Hand	103 (140)	3,917	2.100	2.380	2.000	6.300	3.036	3.264	3.000	6.500	235/65 R16C	●	
A5	Doppel	2,0l TDI	EU VI	Heck	Hand	120 (160)	3,917	2.100	2.380	2.000	6.300	3.045	3.255	3.000	7.000	235/65 R16C	●	
A6	Doppel	2,0l TDI	EU VI	Heck	Autom.	120 (160)	4,70	2.100	2.380	2.000	6.300	3.076	3.224	3.000	7.000	235/65 R16C	●	

Zielbahnhof Fahrgestell: Anlieferungscode **00621**, (Eder GmbH Tuntenhasuen)

### Mindestausstattung bei Einzelkabine und unbedingt mitzubestellen:

Code	Beschreibung	Bemerkungen
L4	4.490 mm	Notwendig wegen ESP
VV8	Vorderachse verstärkt 2.100 kg	Notwendig für zGG 6.300 kg. Ohne diese Option bekommt der Blitzlader ein geringeres zGG.
1UV	Technisch Vorb. F. Auflastung von 3,5t a. 3,88t	
IS2	Elektrische Klemmleiste und Funktionssteuergerät 1 mit ABH-Programmierung	
NY4	Vliesbatterie (92 Ah, 520 A) und stärkerer Generator (250 A)	Klimaanlage (KH6 od. 9AK) notwendig
8FH	2. Batterie mit Trennrelais und Batterieüberwachung; 92Ah 520A, AGM	
9NI	Digitaler Tachograph	Notwendig bei N2 Fahrzeuge. 4N7 Schalttafel mit Sonderanbauten notwendig. Nur noch durch manuelle Bestellung auszuwählen.
7H1	Höchstgeschwindigkeitsbegrenzung auf max. 90 km/h	Notwendig bei N2 Fahrzeuge
1D7	Vorbereitung Anhängervorrichtung	Wichtig wegen höchstmöglichen zZGG
8SY	Vorbereitung Rückleuchten mit verlängerter Leitung (Leitungslänge +1,5 m)	Ohne hinterer Unterfahrschutz 0S1
KA8	Rückfahrkamera-Vorbereitung	Wegen GSR 2 ab benötigt Juli 2024
QR9	Verkehrszeichenerkennung	Wegen GSR 2 ab benötigt Juli 2024
BR5	Totwinkelwarnung rechts und Anfahrwarnung	Wegen GSR 2 ab benötigt Juli 2024
7X0	Ohne Einparkhilfen	
8J3	Umfeldbeobachtungssystem „Front Assist“	Bremsassistent notwendig bei N2 Fahrzeuge
6I1	Spurhalteassistent „Lane Assist“	Notwendig bei N2 Fahrzeuge
6S3	Positionsluchten	Notwendig bei Fahrzeuge mit Breite > 2,1 m
8F1	Seitliche Markierungsleuchten	Notwendig bei Fahrzeuge mit Länge > 6 m
2NC	2 Unterlegkeile	Notwendig bei N2 Fahrzeuge
ZB1	Bügelaußenspiegel	Notwendig bei Planenaufbau und Aufbaubreite > 2.160mm; Beinhaltet Position 6S3 Positionsluchten
2A7	Transportmodus deaktiviert	
5EU	Unvollständige N2-Zulassung	

### Mindestausstattung bei Doppelkabine und unbedingt mitzubestellen:

Code	Beschreibung	Bemerkung
L4	4.490 mm	Notwendig für Umbau
VV8	Vorderachse verstärkt 2.100 kg	Notwendig für zGG 6.300 kg. Ohne diese Option = geringeres zGG.
1UV	Technisch Vorb. F. Auflastung von 3,5t a. 3,88t	
IS2	Elektrische Klemmleiste und Funktionssteuergerät 1 mit ABH-Programmierung	
NY4	Vliesbatterie (92 Ah, 520 A) und stärkerer Generator (250 A)	Klimaanlage (KH6 od. ZK2) notwendig
8FH	2. Batterie mit Trennrelais und Batterieüberwachung; 92Ah 520A, AGM	
9NI	Digitaler Tachograph	Notwendig bei N2 Fahrzeuge. 4N7 Schalttafel mit Sonderanbauten notwendig. Nur noch durch manuelle Bestellung auszuwählen.
7H1	Höchstgeschwindigkeitsbegrenzung auf max. 90 km/h	Notwendig bei N2 Fahrzeuge
1D7	Vorbereitung Anhängervorrichtung	Wichtig wegen höchstmöglichen zZGG
8SY	Vorbereitung Rückleuchten mit verlängerter Leitung (Leitungslänge +1,5 m)	Ohne hinterer Unterfahrschutz 0S1
KA8	Rückfahrkamera-Vorbereitung	Wegen GSR 2 ab benötigt Juli 2024
QR9	Verkehrszeichenerkennung	Wegen GSR 2 ab benötigt Juli 2024
BR5	Totwinkelwarnung rechts und Anfahrwarnung	Wegen GSR 2 ab benötigt Juli 2024
7X0	Ohne Einparkhilfen	
8J3	Umfeldbeobachtungssystem „Front Assist“	Bremsassistent notwendig bei N2 Fahrzeuge
6I1	Spurhalteassistent „Lane Assist“	Notwendig bei N2 Fahrzeuge
6S3	Positionsluchten	Notwendig bei Fahrzeuge mit Breite > 2,1 m
8F1	Seitliche Markierungsleuchten	Notwendig bei Fahrzeuge mit Länge > 6 m
2NC	2 Unterlegkeile	Notwendig bei N2 Fahrzeuge
ZB1	Bügelaußenspiegel	Notwendig bei Planenaufbau und Aufbaubreite > 2.160mm; Beinhaltet Position 6S3 Positionsluchten
2A7	Transportmodus deaktiviert	
5EU	Unvollständige N2-Zulassung	

## Empfohlene Zusatzausstattung Einzelkabine:

Code	Beschreibung	Bemerkungen
6XN	Außenspiegel, elektrisch einstell- und beheizbar	
ZR8	Reserverad	inkl. Wagenheber, Bordwerkzeug
ZHF	Heckfenster m. Innenspiegel	
3TP	Schwingsitz links	
3SS	Beifahrerdoppelsitzbank	
VG1	Ganzjahresreifen	
AT0	Ohne Abschlussträger	

## Empfohlene Zusatzausstattung Doppelkabine:

Code	Beschreibung	Bemerkung
6XN	Außenspiegel, elektrisch einstell- und beheizbar	
ZR8	Reserverad	inkl. Wagenheber, Bordwerkzeug
ZHF	Heckfenster m. Innenspiegel	
3TP	Schwingsitz links	
3SS	Beifahrerdoppelsitzbank	
VG1	Ganzjahresreifen	
AT0	Ohne Abschlussträger	

## Zusatzausstattung die nicht mitbestellt werden dürfen bei Einzelkabine:

Code	Beschreibung	Bemerkungen
VV0	Vorderachse Standard 1.800 kg	
8SW	Vorbereitung für LED-Rückleuchten	
8SX	Vorbereitung für LED-Rückleuchten mit verlängerter Leitung (Leitungslänge +1,5 m)	
F5B	Vorbereitung Behörden/Sonderfahrzeuge	
ZVB	Vorbereitung für Verteilerkoffer m. LBW	
ZVC	Vorbereitung für Verteilerkoffer m. Hecktür	

## Zusatzausstattung die nicht mitbestellt werden dürfen bei Doppelkabine:

Code	Beschreibung	Bemerkung
VV0	Vorderachse Standard 1.800 kg	
8SW	Vorbereitung für LED-Rückleuchten	
8SX	Vorbereitung für LED-Rückleuchten mit verlängerter Leitung (Leitungslänge +1,5 m)	
F5B	Vorbereitung Behörden/Sonderfahrzeuge	
ZVB	Vorbereitung für Verteilerkoffer m. LBW	
ZVC	Vorbereitung für Verteilerkoffer m. Hecktür	

## Achskonfigurationen:

Achse	Achshersteller	Achsaufhängung	Bremsen	Hersteller Bremse	Größe Bremsscheibe
1	Volkswagen	Einzelradaufhängung mit Federbein und Dreieck-Lenkern	Scheibenbremsen	Volkswagen	303 x 28
2	Volkswagen	Luftgederertes Tandemachsaggregat (Achse 2+3)	Scheibenbremsen	Volkswagen	300 x 22
3	Eder	Luftgederertes Tandemachsaggregat (Achse 2+3)	Scheibenbremsen	Ford	280 x 16

## Fahrwerksvarianten:

### Luftfederung - DDAL0002

- Umbau eines N1- auf N2-Fahrgestells durch Tandemachse
- Alle 3 Achsen mit Scheibenbremsen
- Fahrgestell mit Luftfederung
- Pendelachssystem, Panhardstab-geführt
- Traktionsoptimierte Achslastverteilung (bei Heckantrieb)
- Knick-Chassis hydraulisch kippbar