

FIT-ZEL MAXINO sv

**MAXINO sv: neue Maßstäbe
bei Autotransportanhängern.**

MAXINO sv

Das ästhetische Design unterstreicht den hohen Qualitätsanspruch – praxisnahe Bedienfunktionen gestalten den Einsatz des Anhängers spielend einfach. Der MAXINO sv überzeugt durch ein hervorragendes Nutzlastverhältnis und lässt sich vielseitig einsetzen – bis hin zu schweren Limousinen, SUV und Transportern. Die Pendelachse AXIONIC stellt einen hohen Fahrkomfort, maximale Sicherheit und einen schonenden Autotransport sicher. Der Selbstkippsmechanismus spart Zeit und bietet maximalen Komfort beim Be- und Entladen. Die patentierte Liftachse spart spürbar Energie bei Leerfahrten und erleichtert das Rangieren.

Der neue MAXINO sv setzt völlig neue Maßstäbe bei Autotransportanhängern.

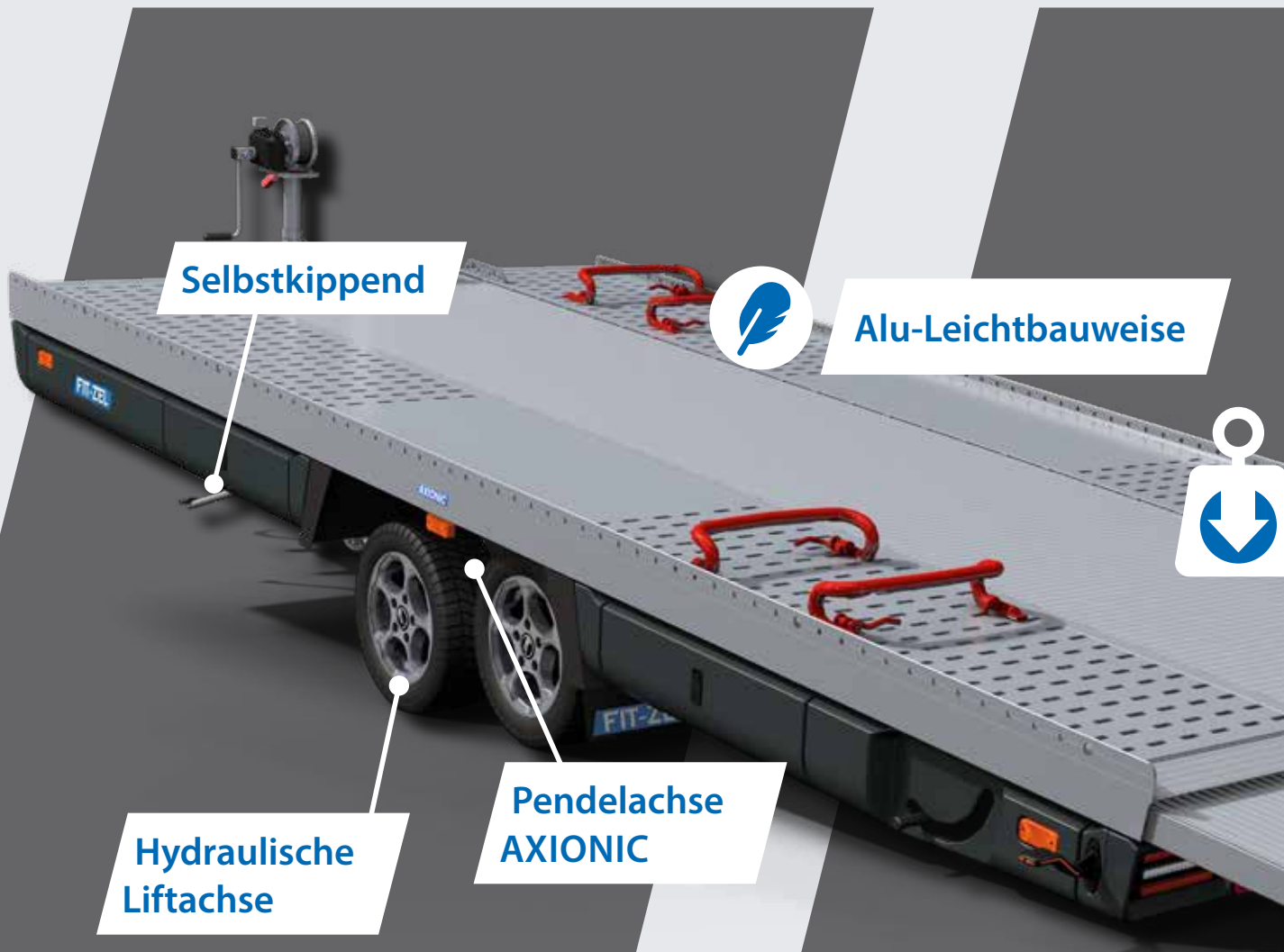

Selbstkippend

Alu-Leichtbauweise

**Hydraulische
Liftachse**

**Pendelachse
AXIONIC**

Spielend einfach Fahrzeuge transportieren

Be- und Entladen könnte kaum einfacher sein: Eine zentrale Verriegelung, die Sie von beiden Seiten mit einem einfachen Handgriff betätigen können, sichert die Rampen besonders komfortabel. Die Rampen können Sie seitlich verschieben, damit Fahrzeuge mit unterschiedlicher Spurbreite oder Motorräder auffahren können.

Mit einem Tritt löst sich die Verriegelung und das Plateau senkt sich zügig und sanft ab, gleichzeitig senkt sich die Liftachse. Anschließend können Sie das Fahrzeug in einem flachen Winkel leicht auffahren bis das Plateau wieder waagrecht steht und automatisch verriegelt.

Mit dem MAXINO sv gelingt das alles blitzschnell und spielend einfach!

Bis zu 2,8 t Nutzlast

**Niedriger
Auffahrwinkel**

MAXINO sv

AXIONIC – Pendelachse

Dynamische Ausgleichsbewegungen sorgen für einen gleichbleibenden Bodenkontakt und verhindern ein Aufschaukeln des Anhängers, auch auf Fahrbahnen mit schlechtem Zustand. Ein gleichmäßiger Anpressdruck aller vier Räder verhindert, dass einzelne Räder bei Bremsen blockieren und gewährleistet so ein besonders effektives Bremsverhalten. Die Pendelachse ermöglicht die Fahrt mit einer etwas höheren Kupplung am Zugfahrzeug, so dass auf einen Höhenausgleich an der Deichsel verzichtet werden kann. Die Pendelachse gleicht dynamische Kräfte an der Kupplung aus und stellt weitestgehend eine konstante Stützlast sicher.



Große und schwere Fahrzeuge sicher transportieren

Der MAXINO sv überzeugt durch ein hervorragendes Nutzlastverhältnis und lässt sich vielseitig einsetzen: Mit einem Lademaß von ca. 5,5 m x 2,2 m und einer Nutzlast bis 2,8 t transportieren Sie auch schwere Limousinen, SUV und Nutzfahrzeugen mühelos.



Liftachse

Mit angehobener Liftachse (im Liftbetrieb) lässt sich der Anhänger praktisch wie ein Einachsanhänger leicht rangieren. Bei Leerfahrten reagiert das Fahrwerk sehr weich und minimiert den Reifen- und Bremsverschleiß. Mit nur einer Achse auf der Straße sparen Sie spürbar Energie.

Die Bedienung der Liftachse ist unkompliziert: Beim Auffahren bringt die Absenkautomatik die vordere Achse auf die Straße. Mit einer einfachen Hydraulikpumpe vorne wird die Liftachse manuell angehoben.



Transportsicherung nach dem Stand der Technik

Auf dem neuen Doppelstegboden des MAXINO sv können Sie jetzt auch optional Fahrzeuge komfortabel mit einer Überrad-Dreipunktvergurtung sichern.

Serienmäßig erhalten Sie mit dem MAXINO sv unser zertifiziertes Verzurrsystem, mit zwei Radansschlägen und den ALGEMA FITZEL Trapezgurten.



MAXINO sv

Aluminium Auffahrrampen – komfortabel und flexibel

Am MAXINO sv können Sie die Rampen mühelos seitlich verschieben, um Fahrzeuge mit schmalen Spurbreiten oder Motorräder sicher aufzufahren.

Zwischen den Rampen ist Platz für zwei zusätzliche Rampen, um Fahrzeuge über eine geschlossene Fläche aufzufahren oder um den Auffahrwinkel zu halbieren.

Eine zentrale Verriegelung der Rampen lässt sich besonders komfortabel bedienen.

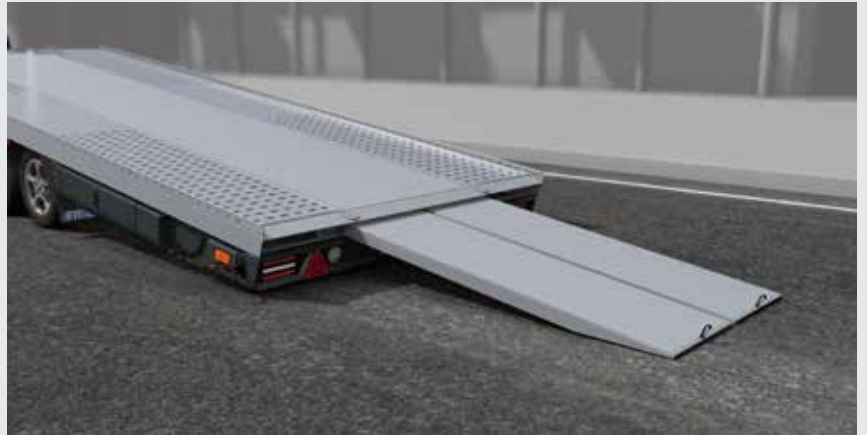

Das Easy Load-Prinzip

Mit dem Selbstkippsmechanismus ist der MAXINO sv in nur wenigen Sekunden ladebereit – und Sie fahren das Fahrzeug in einem flachen Winkel komfortabel auf, während sich das Plateau automatisch verriegelt. Das funktioniert zeitsparend, unkompliziert und sicher.

Individuelle Planen- und Kofferaufbauten

Planen- und Kofferaufbauten schützen hochwertige Fahrzeuge wirksam vor Witterungseinflüssen, Verschmutzung und neugierigen Blicken. Mit Aufbauten, die individuelle Anforderungen erfüllen bis hin zu durchdachten Komplettlösungen steht Ihnen ein umfassendes Produktprogramm zur Verfügung.



Werkzeugkisten – jetzt noch mehr Stauraum

Mit bis zu vier optional erhältlichen Werkzeugkisten bietet der MAXINO sv viel Platz für Werkzeug, Spanngurte oder auch der Auffahrkeile. Die abschließbaren Behälter sind aus Aluminium gefertigt und mit der ansprechenden Verkleidung versehen.



Leuchenträger mit Voll-LED Beleuchtung

Neu designer Rücklichtbalken mit Voll-LED Beleuchtung passend zur formschönen Seitenverkleidung. Zwei Rückfahrscheinwerfer für mehr Sicherheit sind serienmäßig.

Aluminiumfelgen

Die brandneuen Aluminiumfelgen im einzigartigen Design sind durch Ihre Korrosionsbeständigkeit und Langlebigkeit eine langfristig nachhaltige Lösung. Der Gewichtsvorteil unserer Alufelgen erhöht den Fahrkomfort und senkt den Verschleiß.



Technische Daten

MAXINO sv	Ges. Gew.	Eig. Gew.	Nutzlast	Lademaß L x B	Bereifung	Auffahrwinkel	Ladehöhe
35-22/55	3.500 kg	695 kg	2.805 kg	5,50 x 2,18 m	195/50 R13C 104 N M+S	7,5°	0,66 m
35-22/55 ÜRV	3.500 kg	695 kg	2.805 kg	5,50 x 2,18 m	195/50 R13C 104 N M+S	7,5°	0,66 m

MAXINO sv 35-22/55

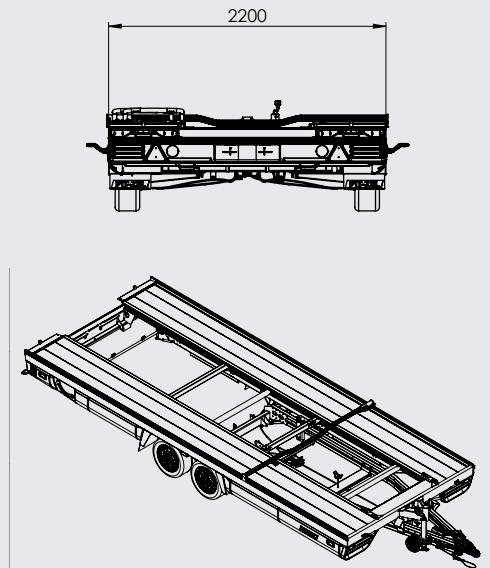
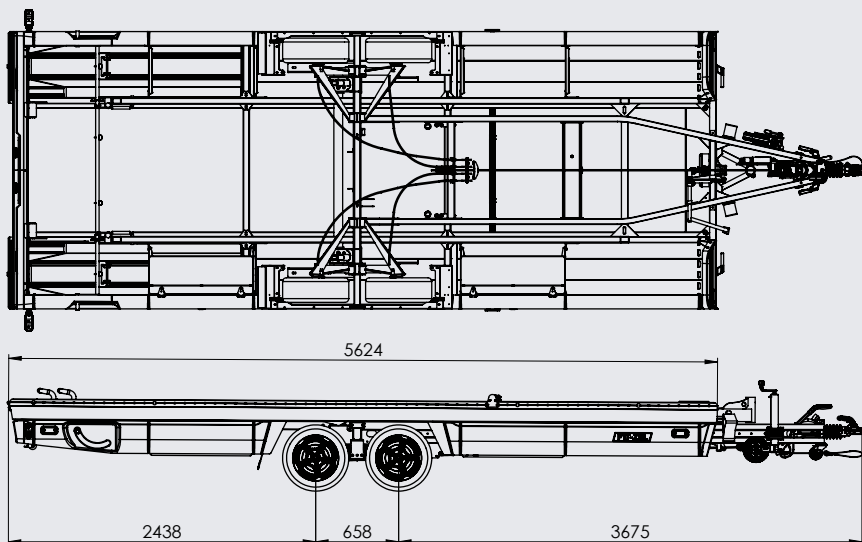

MAXINO sv 35-22/55 ÜRV

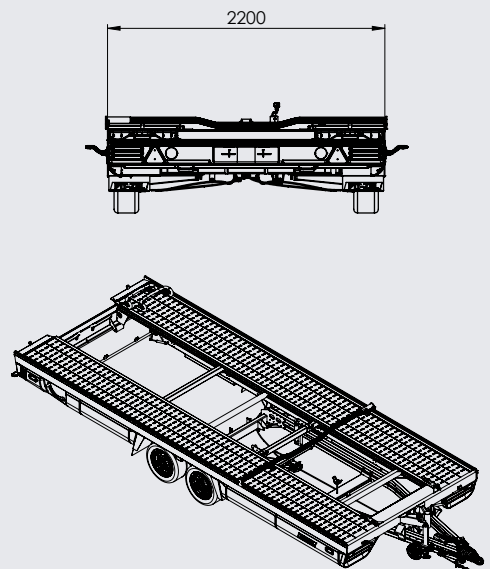
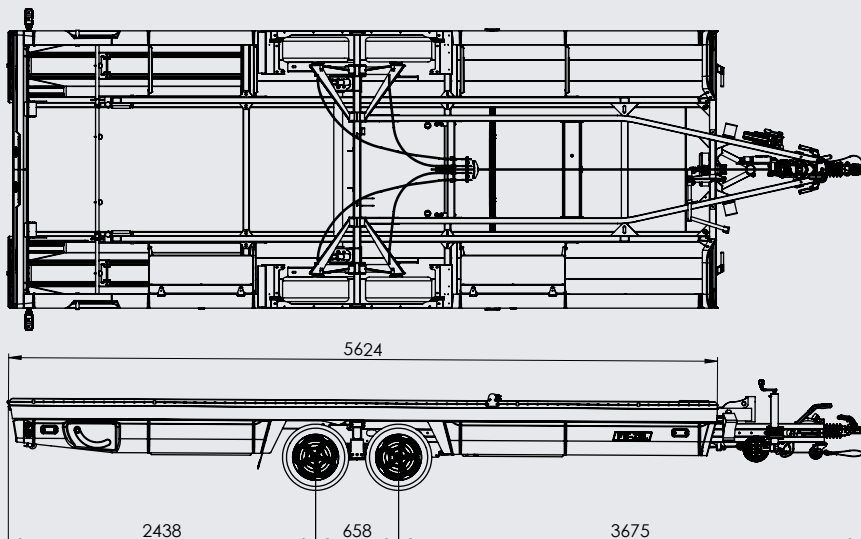

ÜRV Plateau mit Lochplech für Überradverzerrung